

Tailift

The Pioneer of Sheet Metal Machinery

A3/A5 高精度 光纖雷射切割機



專為高精密性多樣化材料加工開發機型



占地面積圖

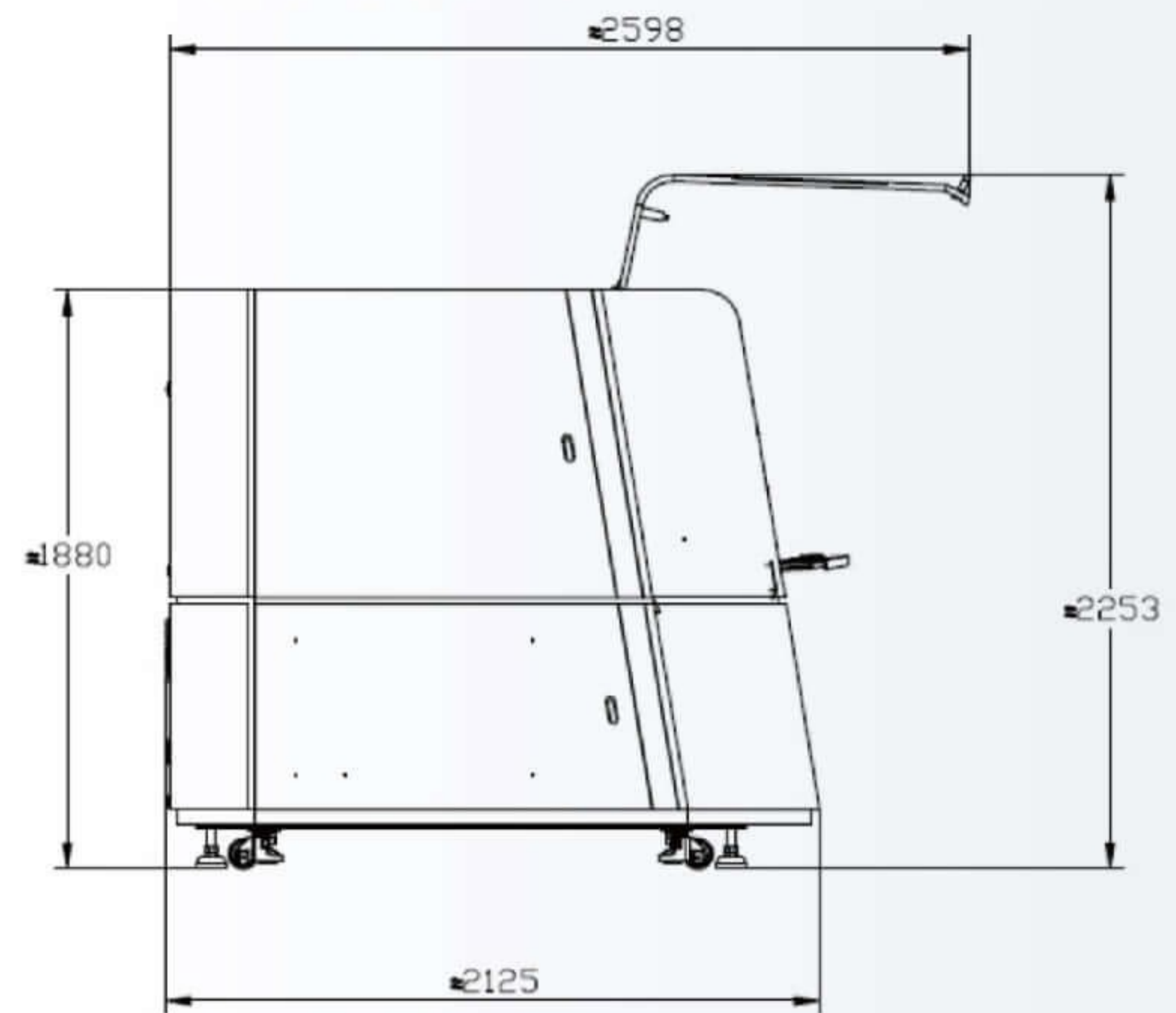
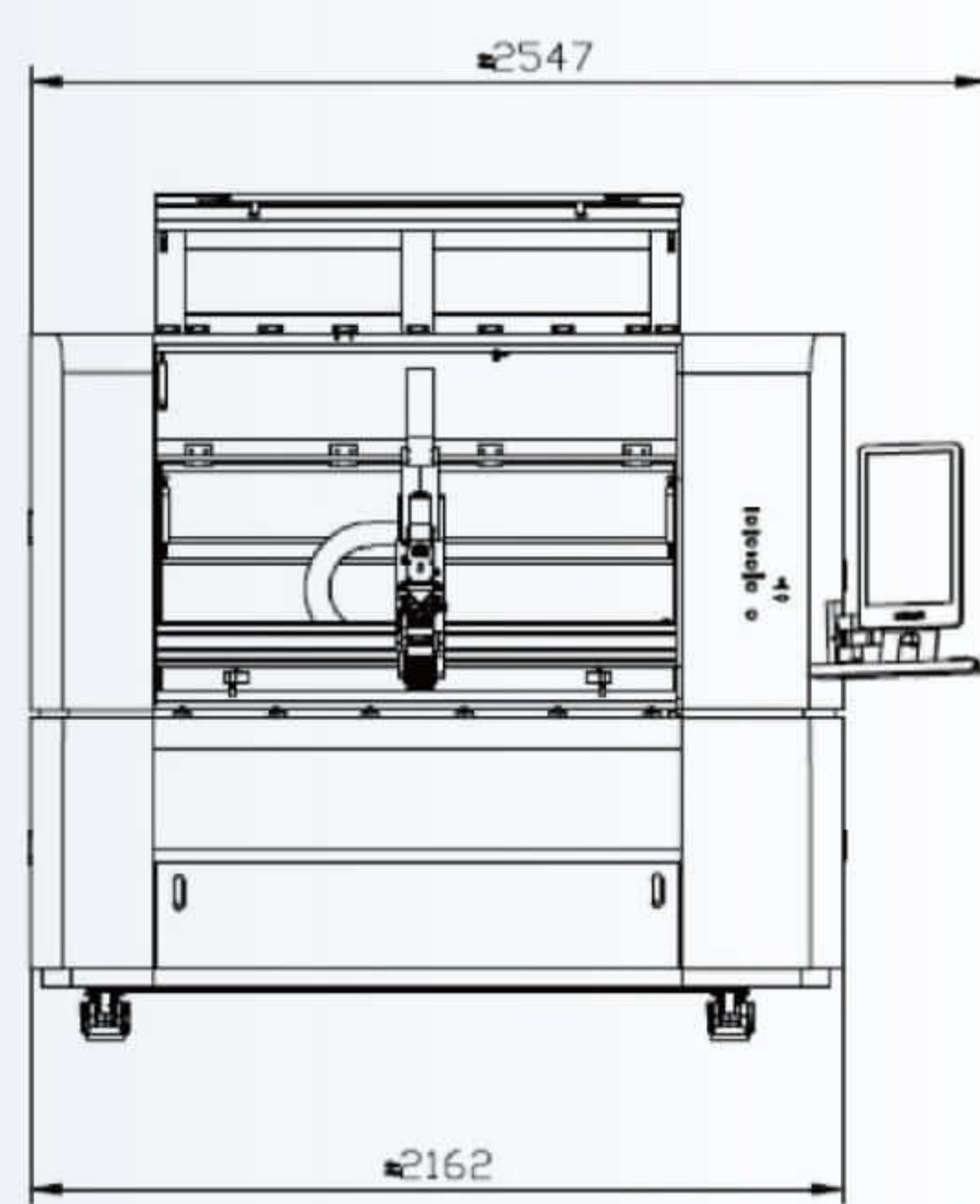

Specifications

項目	單位	A3
工作面積	mm	1300*900
X軸最大行程	mm	1320
Y軸最大行程	mm	920
Z軸最大行程	mm	80
X/Y 軸最大速度	m/min	40
最大加速度	m/s ²	0.5G
重複定位精度	mm	+0.008
X軸伺服電機		750W日本安川
Y軸伺服電機		750W日本安川
Z軸伺服電機		400W日本松下
電壓	V	220/380
電相	相	1/3
赫茲	Hz	50/60
發振器		銳科/IPG(選)
切割頭		Raytools_自動切割頭
控制系統		上海柏楚(Cypcut)
橫樑		第三代航空鋁橫樑
螺桿		台灣TBI研磨級
導軌		台灣上銀(Hiwin)
電器元件		法國Schneider
冷水機		同飛
整機尺寸	mm	2100×2700×1650
重量	kg	1500
功率	W	1000~2000

■ 產品規格若有變更，恕不另行通知。

集團總部 Group headquarters:

台灣台中市大雅區神林路一段269號 郵編: 42865
No.269, Sec. 1, Shenlin Rd., Daya Dist., Taichung City 428, Taiwan
TEL: +886-4-2566-6100 FAX: +886-4-2567-1670

www.tailiftgroup.com.tw

台灣廠 Taiwan factory:

台灣南投市南崗工業區成功三路170號 郵編: 54066
No.170, Cheng Kung 3rd Rd., NanKang, Nantou 540, Taiwan
TEL: +886-49-225-4300 FAX: +886-49-225-4302

E-mail:salesgroup@tailiftgroup.com.tw



www.tailiftgroup.com