

Tailift

The Pioneer of
Sheet Metal Machinery

AT6012F 雷射切管機

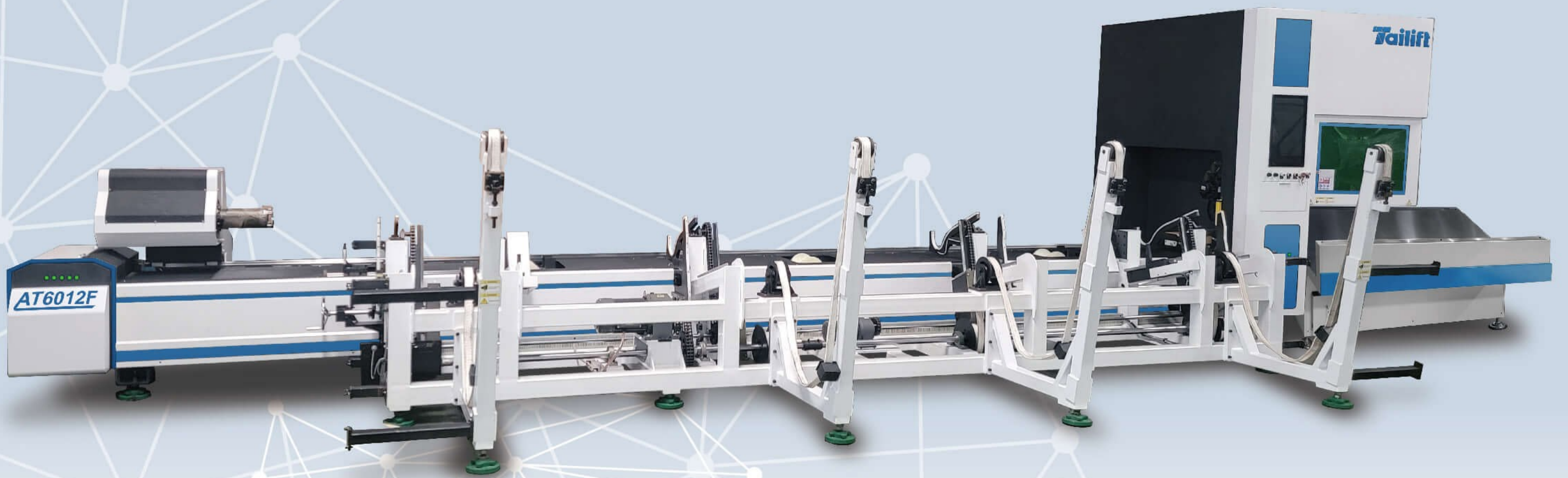

▶ **更快**的作業速度

▶ **更低**的施工耗損

提高產能與效率最佳設備



高速2卡盤

■ 實際工件成型樣品 Actual workpiece forming sample

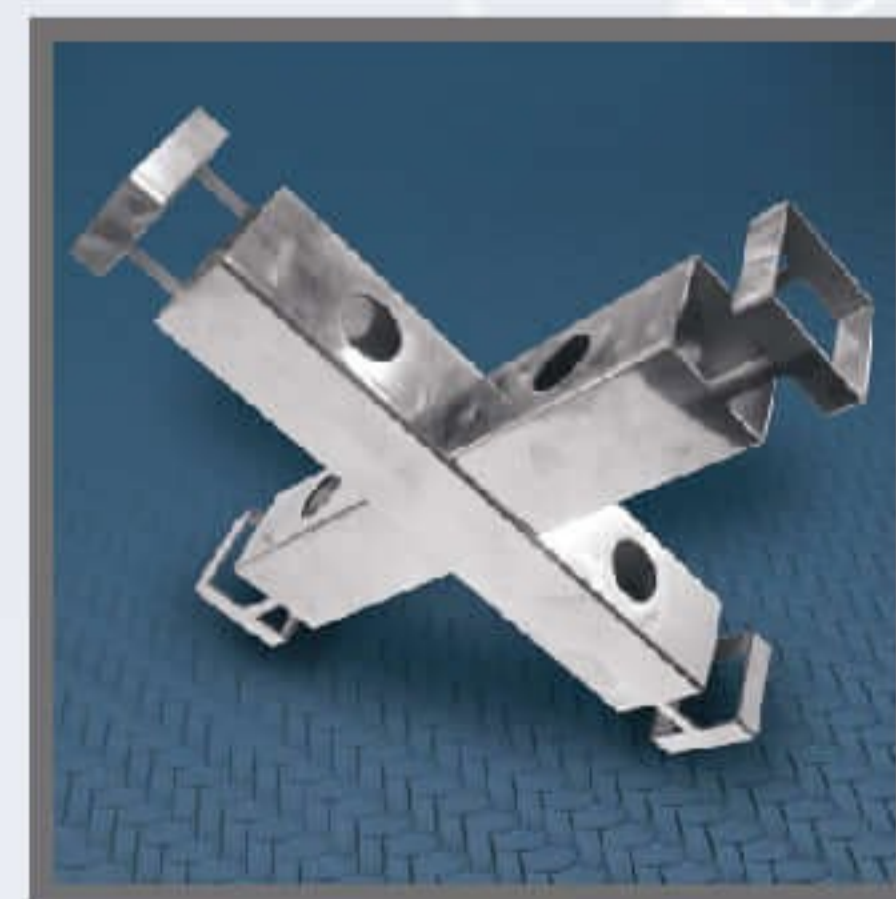
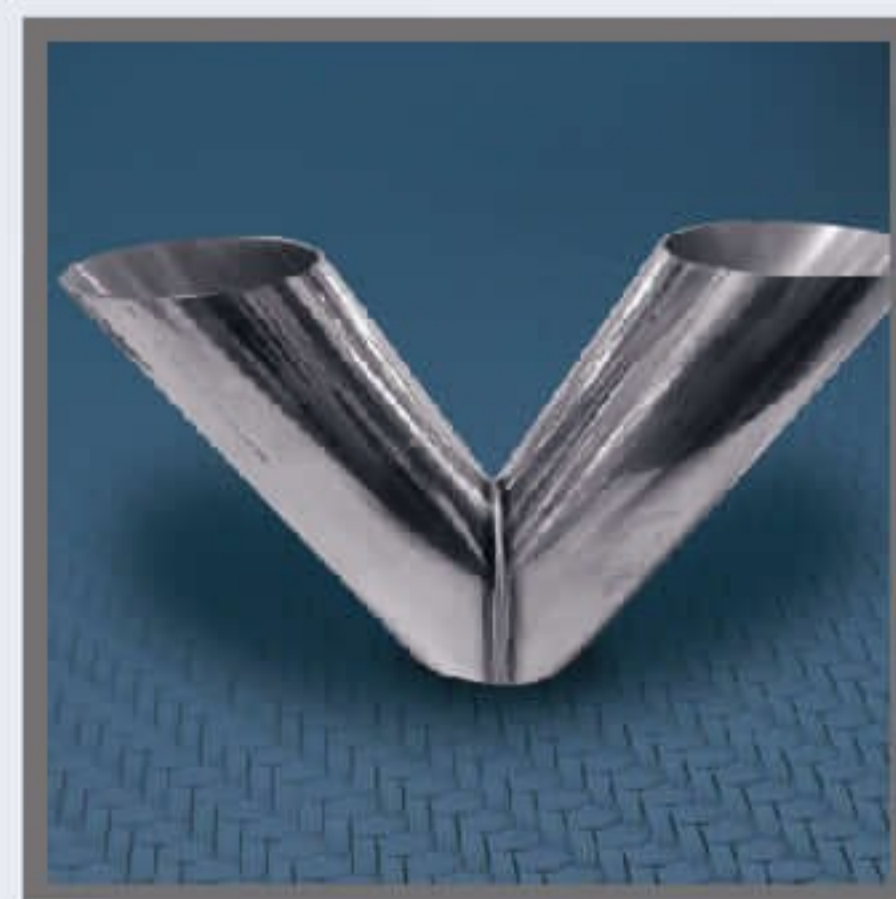

AT6012F

二卡盤雷射切管機

高速2卡盤光纖雷射切管機。該型號切割精度高，加工效率快，應用範圍廣，最短尾料可以達到90mm,最大切割管徑達到120mm

占地面積圖

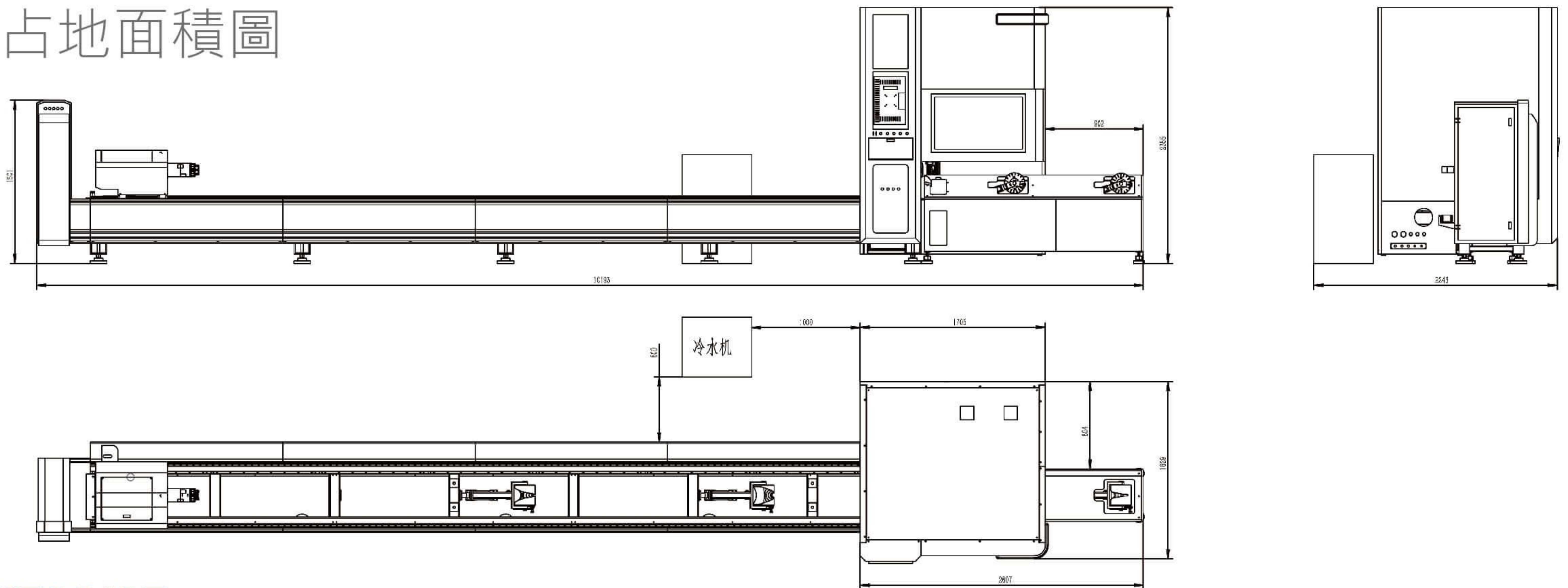

AT6012F 規格表 Specifications

項目	單位	AT6012F
管材支持	mm	圓管 Φ 15- ϕ 120 · 方管邊長 \leq 85 · L \leq 6500 ;
X軸位移	mm	160
Y軸位移	mm	6050
Z軸位移	mm	120
X、Y軸定位精度	mm	\pm 0.05/1000mm
X、Y軸重複定位精度	mm	\pm 0.03/1000mm
加速度	m/s	1G
X、Y軸最大移動速度	m/min	70
卡盤最大轉速	r/min	150
伺服電機	6	施耐德
尾料長度	mm	90 \geq 0 (根據實際管材決定)
機器尺寸	mm	約 10700 \times 3500 \times 2500
雷射功率	W	2000
控制系統		Fscut3000S
總功率	Kw	22KW
電壓	V	380V/60Hz

■ 產品規格若有變更，恕不另行通知。

■ Specifications are subject to change without prior notice.

集團總部

台灣南投市南崗工業區成功三路170號 郵遞區號:540028
No. 170, Chengong 3rd Rd., NanKang, Nantou City, 540028, Taiwan (R.O.C.)
TEL:+886-49-2254300 FAX:+886-49-225-4302

台灣大雅分公司

台灣台中市大雅區神林路一段269號 郵遞區號:428007
No. 269, Sec. 1, Shenlin Rd., Daya Dist., Taichung City 428007, Taiwan (R.O.C.)
TEL:+886-4-2566-6100 FAX:+886-4-2567-1670

諮詢專線: **0800-066009**



官方網站



Facebook

南通分公司

東莞分公司

青島分公司

江蘇分公司

北京分公司